



# GHK DOMO

## Garderobenschränke HPL-Kompakt - Modell SKV 2

### Technisches Blatt TB 142

### Maßangaben Schrankkorpus 1850

Schrankkorpus 1850 mm, Garderobenschränke mit rechteckigen Türen. Vorderansicht **ohne** Schranktür dargestellt.

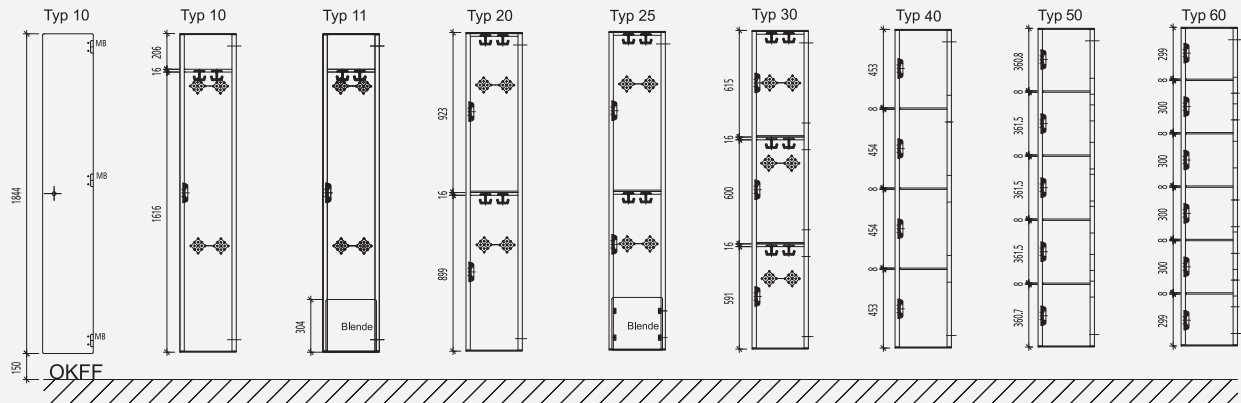

Garderobenschränke mit Z-förmigen Türen

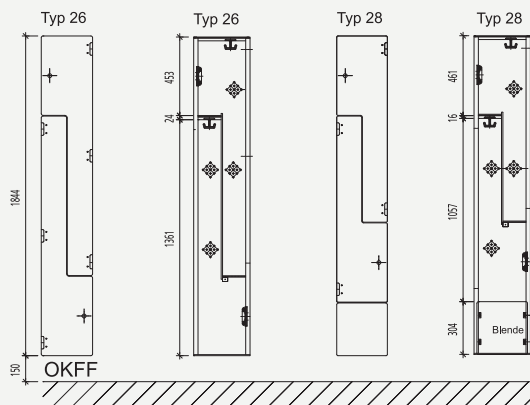

Garderobenschränke mit Doppelabteil (schwarz-weiße Schränke)

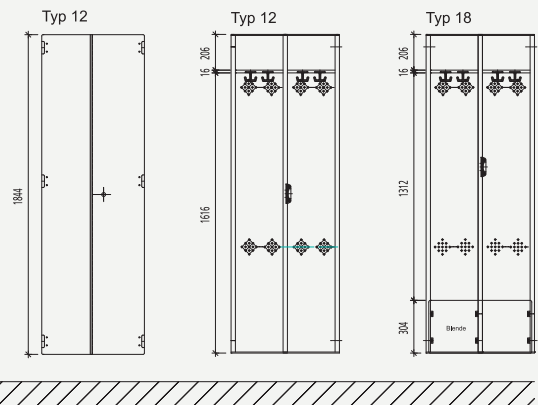

Seitenansicht des Schrankkorpus 1850 mm mit Angabe der Aufstellarten  
Anlagenhöhe einschließlich Sockel oder Untergestell = 2000 mm

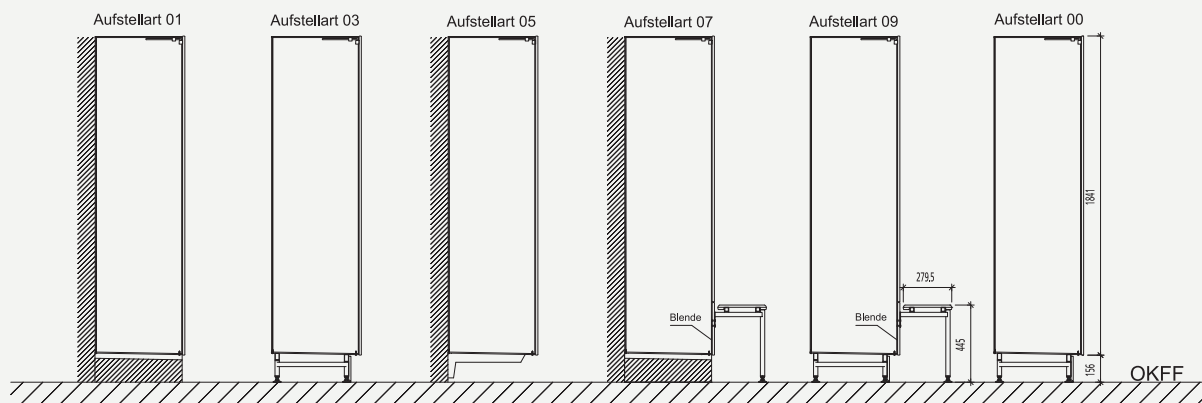

Beschreibung der Unterkonstruktion siehe TB 334



# GHK DOMO

## Garderobenschränke HPL-Kompakt - Modell SKV 2

### Technisches Blatt TB 142

### Maßangaben Schrankkorpus 1685

Schrankkorpus 1685 mm, Garderobenschränke mit rechteckigen Türen. Vorderansicht **ohne** Schranktür dargestellt.

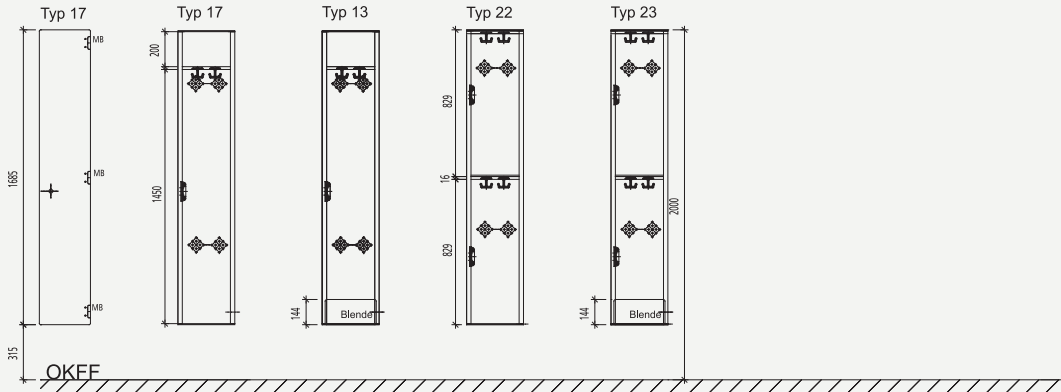

Garderobenschränke mit Z-förmigen Türen

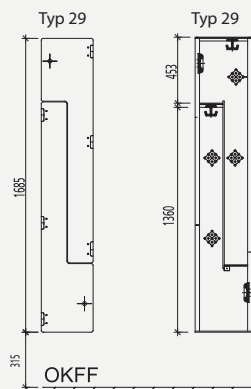

Garderobenschränke mit Doppelabteil (schwarz-weiß Schränke)

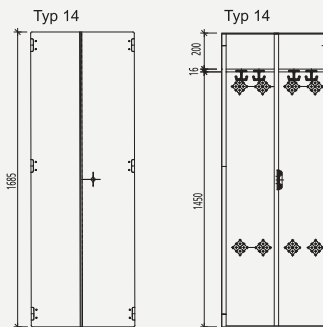

Seitenansicht des Schrankkorpus 1685 mm mit Angabe der Aufstellarten  
Anlagenhöhe einschließlich Sockel oder Untergestell = 2000 mm

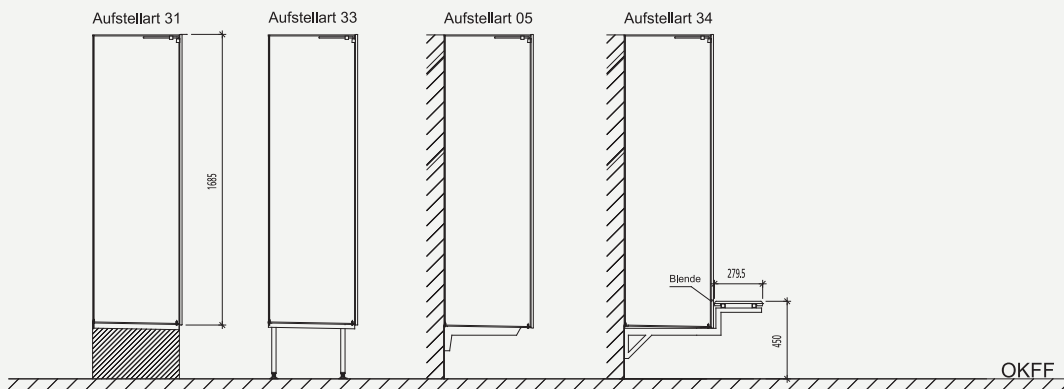

Beschreibung der Unterkonstruktion siehe TB 334



# GHK DOMO

## Garderobenschränke HPL-Kompakt - Modell SKV 2

### Technisches Blatt TB 142

### Maßangaben Schrankkorpus 1535

Schrankkorpus 1535 mm, Garderobenschränke mit rechteckigen Türen. Vorderansicht **ohne** Schranktür dargestellt.

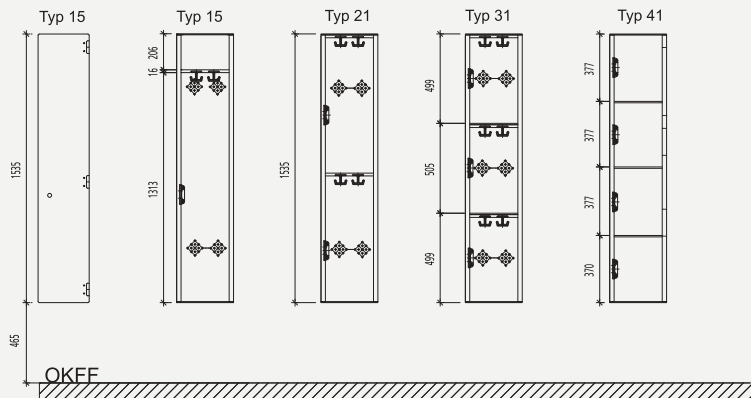

Garderobenschränke mit Z-förmigen Türen

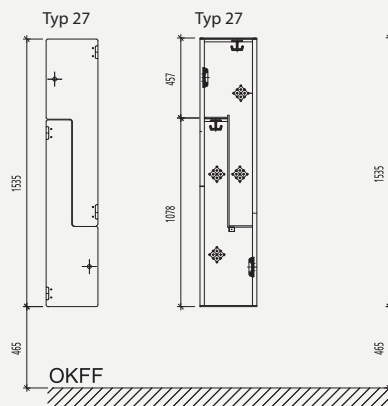

Garderobenschränke mit Doppelabteil (schwarz-weiß Schränke)

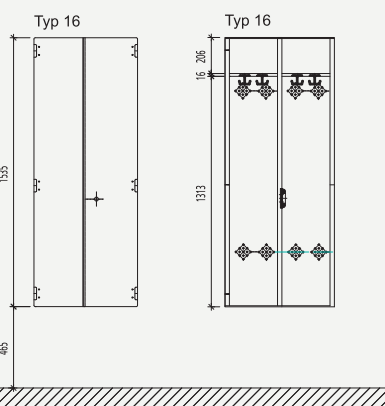

Seitenansicht des Schrankkorpus 1535 mm mit Angabe der Aufstellarten  
Anlagenhöhe einschließlich Sockel oder Untergestell = 2000 mm

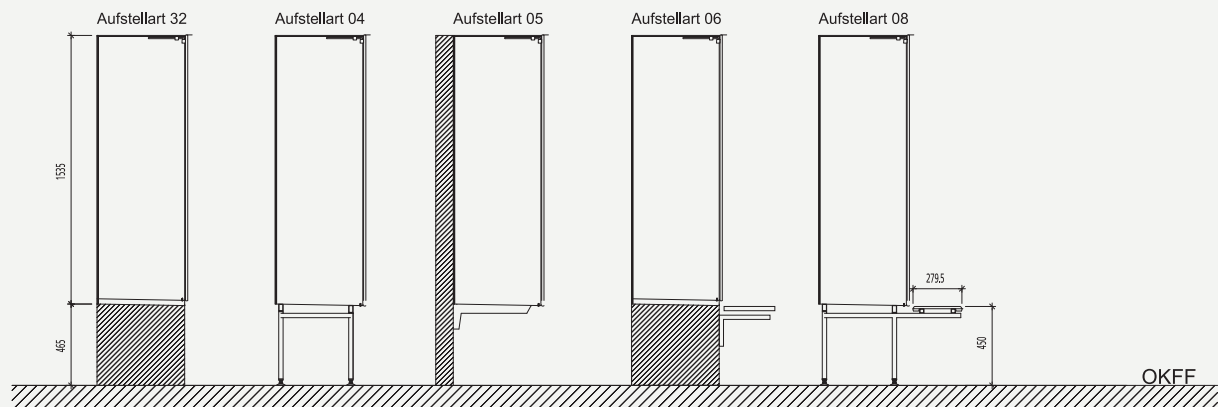

Beschreibung der Unterkonstruktion siehe TB 334